



NS1717 - Beskyttelse mot
forurensning av drikkevann

Vær forberedt på uventede
forurensninger!

Brutt vannspeil NS1717 – FK-5

kategori 5



NS 1717

Beskyttelse mot forurensning av drikkevann

FOR PUMPESTASJONER OG HUSDYR
Kjemiske og biologiske laboratorier

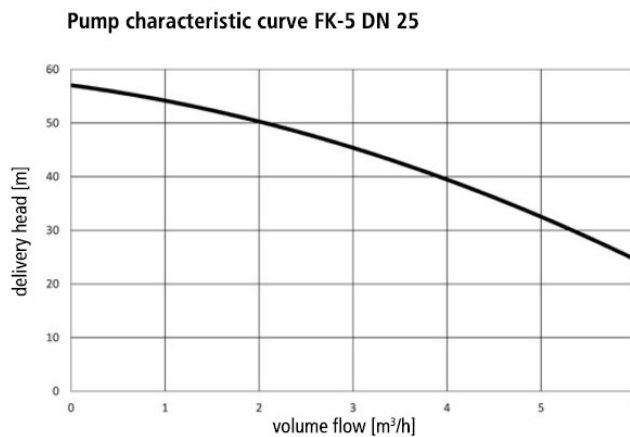

Beskyttelse mot forurensning av drikkevann, div. kategorier

- Ventiler kategorier: 2,3 og 4
- Brutt vannspeil kat. 5
- Applikasjoner: Pumpestasjoner, husdyr og utearealer





Bruddvannspeil NS1717 – kategori 5

(TYSK produsent) -- Prisen er eks mva og frakt

•Vanntanken: 30 L

- Enhet 1 : Kap.: 3 m³/h – 4 bar DN 20

- Enhet 2 : Kap.: 6 m³/h – 4 bar DN 25

•Installasjon: på ramme eller veggmontert

•Høy ytelse, trykk berøringssystem og montert i bunnen av tanken

•Berøringsskjerm, USB grensesnitt programmerbar system for vannspyling

Anbefales å brukes med DN 25 munnstykke – Ø20 mm slange

Maks temperatur 35 °C, IP 58

Norsk standard NS-1717 – DIN 1988-100, CE Merking

Applikasjon: Pumpestasjoner og vanningsanlegg

Teknisk data:

Spenning: 230 volt -50 Hz – 5,4 amp

Pump: 1,1 kW

Start og stopp reguleres av trykkregulator

Dimensjoner

Bredde : 600 mm

Dybde : 330 mm

Høyde : 930 mm

BPS Spylemunnstykke



Produktfakta

BPS Spylemunnstykke for pumpestasjoner, bassenger og renseanlegg

- Gir minimal tåke. DN 20.
- Grepoverflate: EPDM
- Kuleventil: Forkrommet messing.
- Tilkobling: Klokobling i messing.
- Alternativ design: Med slangetilkobling.

Enhet: BPS 9001

- Pris: NOK 2199,- Eks Mva og frakt

PUMPESTASJONER

Pumpestasjon

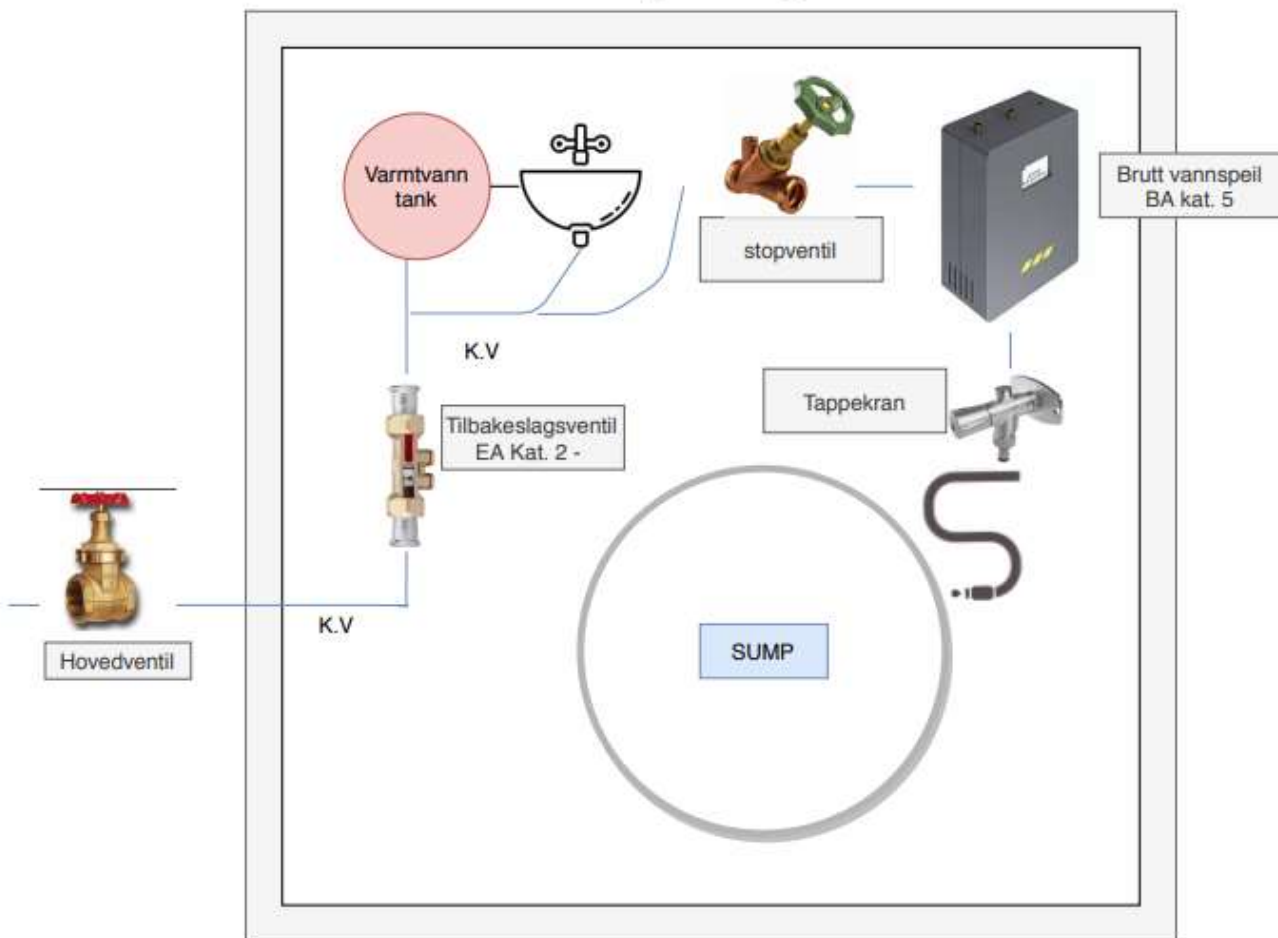

Montering av brutt vannspeil enheter
FK-5 i pumpestasjoner